

studio

GUIDA ALLA CONFIGURAZIONE





studio

GUIDA ALLA CONFIGURAZIONE

Modello PP39L

Messaggi di N.B., Attenzione e Avvertenza

 **N.B.:** un messaggio di N.B. indica informazioni importanti che contribuiscono a migliorare l'utilizzo del computer.

 **ATTENZIONE:** un messaggio di **ATTENZIONE** indica un danno potenziale all'hardware o perdita di dati e spiega come evitare il problema.

 **AVVERTENZA:** un messaggio di **AVVERTENZA** indica un potenziale rischio di danni, anche gravi, a cose e persone.

Se si è acquistato un computer Dell™ Serie n, qualsiasi riferimento in questo documento ai sistemi operativi Microsoft® Windows® non è applicabile.

Le informazioni contenute in questo documento sono soggette a modifica senza preavviso.

© 2010 Dell Inc. Tutti i diritti riservati.

È severamente vietata la riproduzione di questo materiale con qualsiasi strumento senza l'autorizzazione scritta di Dell Inc.

Marchi usati nel presente documento: *Dell*, il logo *DELL*, *YOURS IS HERE*, *Solution Station* e *DellConnect* sono marchi di Dell Inc.; *Intel*, *Pentium* e *Celeron* sono marchi registrati e *Core* è un marchio di Intel Corporation negli Stati Uniti e/o in altri paesi; *Microsoft*, *Windows*, *Windows Vista* e il logo del pulsante Start di *Windows Vista* sono marchi o marchi registrati di Microsoft Corporation negli Stati Uniti e/o in altri paesi; *Blu-ray Disc* è un marchio di Blu-ray Disc Association; *Bluetooth* è un marchio registrato di proprietà di Bluetooth SIG, Inc. ed è usato da Dell per concessione.

Altri marchi e nomi commerciali possono essere utilizzati in questo documento sia in riferimento alle aziende che rivendicano il marchio e i nomi che ai prodotti stessi. Dell Inc. nega qualsiasi partecipazione di proprietà relativa a marchi e nomi commerciali diversi da quelli di sua proprietà.

Febbraio 2010

N/P GV6J6

Rev. A00

Sommario

Configurazione del portatile Studio	5	Movimenti del touchpad	30
Prima di configurare il computer	5	Tasti dei comandi multimediali	32
Collegare l'adattatore c.a.	6	Funzionalità di visualizzazione	34
Collegamento del cavo di rete (opzionale)	7	Utilizzo dello schermo a sfioramento (opzionale)	36
Premere il pulsante di accensione	8	Utilizzo dell'unità disco ottico	40
Configurazione di Microsoft Windows	9	Rimozione e sostituzione della batteria	42
Creazione del supporto di ripristino del sistema (consigliato)	10	Funzionalità del software	44
Installazione della scheda SIM (facoltativo)	12	Sensore di caduta	45
Attivazione o disattivazione della modalità wireless	14	Dell Dock	46
Connessione a Internet (opzionale)	16	Dell DataSafe Online Backup	47
Utilizzo del portatile Studio	20	Soluzione dei problemi	48
Funzionalità del lato destro	20	Problemi dello schermo a sfioramento	48
Funzionalità del lato sinistro	24	Codici bip	49
Caratteristiche della base del computer	28	Problemi relativi alla rete	50
		Problemi relativi all'alimentazione	51

Sommario

Problemi relativi alla memoria	52	Sistema automatizzato di controllo dello stato dell'ordine	73
Blocchi e problemi del software	53	Informazioni sul prodotto	73
Utilizzo dei gli strumenti di supporto.	55	Restituzione di prodotti durante il periodo di garanzia per riparazione o per rimborso	74
Dell Support Center	55	Prima di chiamare	75
I miei download Dell	56	Come contattare Dell.	77
Messaggi di sistema	56	Come trovare altre informazioni e risorse	78
Risoluzione dei problemi relativi all'hardware	58	Specifiche.	81
Dell Diagnostics	59	Appendice.	94
Ripristino del sistema operativo	63	Avviso sul prodotto Macrovision	94
Ripristino configurazione di sistema	64	Informazioni per NOM o Official Mexican Standard (solo per il Messico)	95
Dell DataSafe Local Backup	65	Indice analitico	96
Supporto di ripristino del sistema	67		
Dell Factory Image Restore	68		
Assistenza	70		
Supporto tecnico e servizio clienti	71		
DellConnect	71		
Servizi in linea	72		

Configurazione del portatile Studio

Questa sezione fornisce informazioni sulla configurazione del portatile Studio 1555/1557/1558.

Prima di configurare il computer

Quando si posiziona il computer, accertarsi di avere accesso all'alimentazione, di disporre di una ventilazione adeguata e una superficie piana sulla quale collocare il computer.

Una scarsa ventilazione intorno al portatile può provocarne il surriscaldamento. Per evitare un surriscaldamento accertarsi di disporre di almeno 10,2 cm dietro al computer e un minimo di 5,1 cm in tutti gli altri lati. Quando è in funzione, il computer non deve essere mai collocato in uno spazio chiuso, come un armadio o un cassetto.

 **AVVERTENZA:** non ostruire le prese d'aria, non introdurre oggetti ed evitare l'accumulo di polvere. Quando è acceso, non collocare il computer Dell™ in un ambiente con aerazione insufficiente, ad esempio una valigetta chiusa, o su superfici di tessuto, come tappeti o coperte. Un'aerazione insufficiente potrebbe danneggiare il computer, comprometterne le prestazioni o causare un incendio. La ventola entra in funzione quando il computer si surriscalda. Il rumore della ventola è normale e non indica alcun problema inerente la ventola o il computer.

 **ATTENZIONE:** non collocare né ammassare oggetti pesanti o appuntiti sul computer per evitare di danneggiarlo in modo permanente.

Collegare l'adattatore c.a.

Collegare l'adattatore c.a. al computer e inserirlo in una presa elettrica o in un dispositivo di protezione da sovracorrente.

⚠ AVVERTENZA: l'adattatore c.a. è compatibile con le prese elettriche di qualsiasi paese. I connettori per l'alimentazione e le ciabatte variano invece da paese a paese. L'uso di un cavo incompatibile o non correttamente collegato alla ciabatta o alla presa elettrica può provocare incendi o danneggiare in modo permanente l'apparecchiatura.

✍ N.B.: collegare saldamente il cavo di alimentazione all'adattatore e accertarsi che l'indicatore sull'adattatore sia acceso quando si accende il computer.

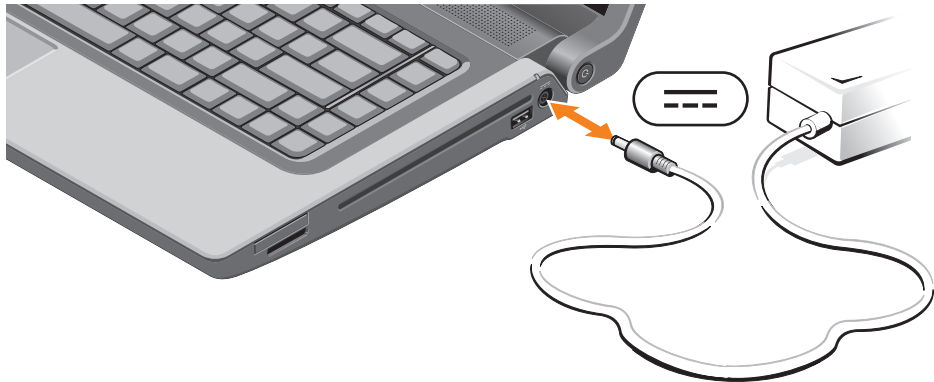

Collegamento del cavo di rete (opzionale)

Per utilizzare una connessione a una rete cablata, collegare il cavo di rete.



Premere il pulsante di accensione



Configurazione di Microsoft Windows

Il computer Dell è preconfigurato con il sistema operativo Microsoft® Windows®. Per configurare Microsoft Windows per la prima volta, seguire le istruzioni visualizzate. Queste operazioni sono obbligatorie e il loro completamento può richiedere qualche minuto. Nelle schermate della configurazione di Windows verranno visualizzate alcune procedure, compresa l'accettazione dei contratti di licenza, l'impostazione delle preferenze e la configurazione di una connessione a Internet.

 **ATTENZIONE: non interrompere l'operazione di configurazione del sistema operativo. In tal modo il computer risulta inutilizzabile e occorre reinstallare il sistema operativo.**

 **N.B.:** per ottenere delle prestazioni ottimali dal computer, si consiglia di scaricare e installare l'ultima versione del BIOS e i driver per il computer disponibili sul sito Web all'indirizzo **support.dell.com**.

 **N.B.:** per ulteriori informazioni sul sistema operativo e le sue caratteristiche, consultare **support.dell.com/MyNewDell**.

Creazione del supporto di ripristino del sistema (consigliato)

 **N.B.:** si consiglia di creare un supporto di ripristino del sistema subito dopo aver configurato Microsoft Windows.

Il supporto di ripristino del sistema può essere utilizzato per riportare il computer allo stato operativo in cui si trovava al momento dell'acquisto, preservando i file di dati (senza la necessità del disco del *Sistema operativo*). È possibile utilizzare il supporto di ripristino del sistema a seguito di modifiche all'hardware, al software, alle unità o ad altre impostazioni di sistema che hanno reso il computer instabile.

Per creare il supporto di ripristino del sistema saranno necessari:

- Dell DataSafe Local Backup
- chiave USB con una capacità minima di 8 Gb oppure un DVD-R/DVD+R/Blu-ray Disc™

 **N.B.:** Dell DataSafe Local Backup non supporta i dischi riscrivibili.

Per creare un supporto di ripristino del sistema:

1. Assicurarsi che l'adattatore c.a. sia collegato (consultare "Collegare l'adattatore c.a." a pagina 6).
2. Inserire il disco o la chiave USB nel computer.
3. Fare clic su **Start**  → **Tutti i programmi** → **Dell DataSafe Local Backup**.
4. Fare clic su **Crea supporto di ripristino**.
5. Seguire le istruzioni visualizzate.

 **N.B.:** per informazioni sull'utilizzo del supporto di ripristino del sistema, consultare "Supporto di ripristino del sistema" a pagina 67.

Installazione della scheda SIM (facoltativo)

 **N.B.:** l'installazione di una SIM non è obbligatoria se si utilizza una scheda EVDO per accedere a Internet.

L'installazione di una scheda Subscriber Identity Module (SIM) sul computer consente di connettersi a Internet. Per accedere a Internet è necessario essere all'interno della rete del provider di servizi cellulari.

Per installare la SIM:

1. Spegnere il computer.
2. Rimuovere la batteria (vedere "Rimozione e sostituzione della batteria" a pagina 42).
3. Nell'alloggiamento della batteria, fare scorrere la SIM nello slot per schede SIM.
4. Riposizionare la batteria (vedere "Rimozione e sostituzione della batteria" a pagina 42).
5. Accendere il computer.

Per rimuovere la SIM, premere sulla scheda ed estrarla.

Configurazione del portatile Studio

1 alloggiamento della batteria

2 slot scheda SIM

3 scheda SIM

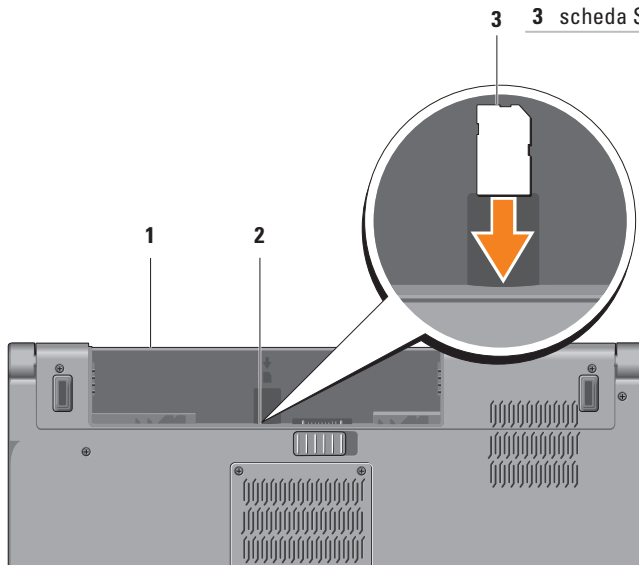

Attivazione o disattivazione della modalità wireless

 **N.B.:** la funzione wireless è disponibile sul computer solo se è stata ordinata una scheda WLAN al momento dell'acquisto. Per ulteriori informazioni sulle schede supportate dal computer, vedere "Specifiche" a pagina 81.

Per attivare le comunicazioni senza fili:

1. Accertarsi che il computer sia acceso.
2. Premere il tasto wireless  sulla tastiera.
Sullo schermo viene visualizzata una conferma della selezione.

Comunicazioni senza fili attivate



Comunicazioni senza fili disattivate



Per disattivare le comunicazioni senza fili:

Premere nuovamente il tasto wireless  sulla tastiera per disattivare le comunicazioni radio.

 **N.B.:** il tasto wireless consente di disattivare rapidamente le comunicazioni radio senza fili (Wi-Fi e Bluetooth®), ed è utile, ad esempio, in aereo.



Connessione a Internet (opzionale)

Per effettuare un collegamento a Internet, è necessaria una connessione via modem esterno o di rete e un account presso un fornitore di servizi Internet (ISP).

Se l'ordine originale non prevede un modem USB esterno o un adattatore WLAN, è possibile acquistarne uno sul sito **www.dell.com**.

Configurazione di una connessione con fili

- Se si utilizza una connessione di accesso remoto, collegare un cavo telefonico al modem USB esterno opzionale e alla presa telefonica a muro prima di configurare la connessione a Internet.
- Se si utilizza una connessione modem via cavo, DSL o satellitare, consultare il provider o il fornitore dei servizi cellulari per le istruzioni di configurazione.

Per completare la configurazione della connessione Internet cablata, seguire le istruzioni contenute in "Configurazione della connessione a Internet" a pagina 18.

Configurazione di una connessione senza fili

 **N.B.:** per configurare il router wireless, consultare la documentazione in dotazione con il router.

Prima di utilizzare una connessione wireless a Internet, è necessario collegarsi a un router wireless.

Per configurare una connessione a un router wireless:

Windows® 7

1. Accertarsi che le comunicazioni senza fili siano attivate sul computer (consultare "Attivazione o disattivazione della modalità wireless" a pagina 14).
2. Salvare e chiudere i file aperti e uscire da tutte le applicazioni in esecuzione.
3. Fare clic su **Start**  → **Pannello di controllo**.
4. Nella casella di ricerca, immettere *rete*, quindi fare clic su **Centro connessioni di rete e condivisione** → **Connessione a una rete**.
5. Seguire le istruzioni visualizzate per completare l'installazione.

Windows Vista®

1. Accertarsi che le comunicazioni senza fili siano attivate sul computer (consultare "Attivazione o disattivazione della modalità wireless" a pagina 14).
2. Salvare e chiudere i file aperti e uscire da tutte le applicazioni in esecuzione.
3. Fare clic su **Start**  → **Connetti a**.
4. Seguire le istruzioni visualizzate per completare l'installazione.



Configurazione della connessione a Internet

Il fornitore di servizi Internet (ISP) e le relative offerte variano da paese a paese. Contattare l'ISP per conoscere le offerte disponibili nel proprio paese.



Se non è possibile connettersi a Internet mentre in precedenza la connessione era riuscita, la causa potrebbe essere una sospensione temporanea del servizio da parte dell'ISP. Contattare l'ISP per verificare lo stato del servizio o ripetere la connessione più tardi.

Tenere sotto mano le informazioni dell'ISP. Se non si dispone di un ISP, la procedura guidata **Connessione a Internet** permette di ottenerne uno.

Per configurare la connessione a Internet:
Windows 7

1. Salvare e chiudere i file aperti e uscire da tutte le applicazioni in esecuzione.
 2. Fare clic su **Start**  → **Pannello di controllo**.
 3. Nella casella di ricerca, immettere *rete*, quindi fare clic su **Centro connessioni di rete e condivisione** → **Imposta una nuova connessione o una nuova rete** → **Connessione a Internet**. Viene visualizzata la finestra **Connessione a Internet**.
-  **N.B.:** se non si conosce il tipo di connessione selezionata, fare clic su **Aiutami a scegliere** o contattare il proprio ISP.
4. Seguire le istruzioni visualizzate e utilizzare le informazioni di configurazione fornite dall'ISP per completare la configurazione.

Windows Vista

1. Salvare e chiudere i file aperti e uscire da tutte le applicazioni in esecuzione.
 2. Fare clic su **Start**  → **Pannello di controllo**.
 3. Nella casella di ricerca, immettere *rete*, quindi fare clic su **Centro connessioni di rete e condivisione** → **Imposta una connessione o una rete** → **Connessione a Internet**.
Viene visualizzata la finestra **Connessione a Internet**.
-  **N.B.:** se non si conosce il tipo di connessione selezionata, fare clic su **Aiutami a scegliere** o contattare il proprio ISP.
4. Seguire le istruzioni visualizzate e utilizzare le informazioni di configurazione fornite dall'ISP per completare la configurazione.

Utilizzo del portatile Studio

Questa sezione fornisce informazioni sulle funzioni disponibili sul portatile Studio 1555/1557/1558.

Funzionalità del lato destro

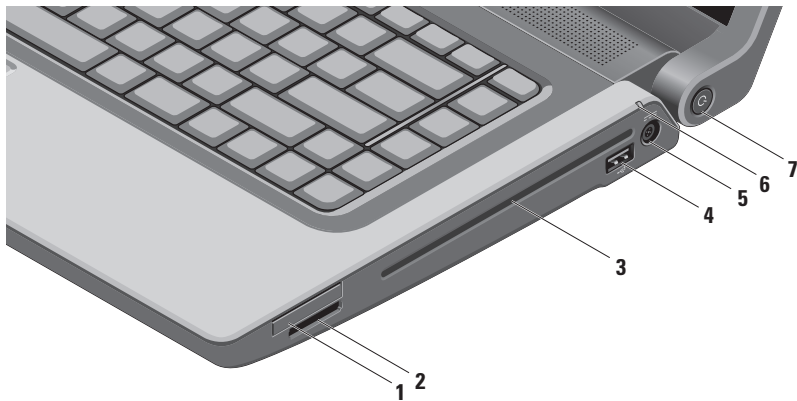

1 Slot ExpressCard — Fornisce il supporto per memoria aggiuntiva, comunicazioni cablate e senza fili e funzionalità multimediali e di protezione. Lo slot supporta ExpressCard da 34 mm.

N.B.: lo slot ExpressCard è progettato soltanto per ExpressCard. NON supporta PC Card.

N.B.: il computer viene fornito con una protezione di plastica installata nello slot per ExpressCard. per evitare l'ingresso di polvere e altri corpi estranei negli slot inutilizzati. Conservare la protezione da usare quando nello slot non è installata alcuna ExpressCard. Le protezioni fornite con altri computer potrebbero non essere adatte al computer in uso.

2 SD/MMC - MS/Pro **Letto di schede multimediali 8-in-1** — Fornisce un rapido e comodo modo per visualizzare fotografie digitali, musica, filmati e documenti memorizzati nelle seguenti schede di memoria digitali:

- Secure Digital (SD)
- Scheda Secure Digital Input/Output (SDIO)
- Secure Digital High Capacity (SDHC)
- Secure Digital High Density (SDHD)
- Memory Stick
- Memory Stick PRO
- Scheda MultiMedia (MMC)
- xD-Picture Card (tipo - M e tipo - H)

N.B.: il computer viene fornito con una protezione di plastica installata nello slot della scheda, per evitare l'ingresso di polvere e altri corpi estranei negli slot inutilizzati. Conservare la protezione da usare quando nello slot non è installata alcuna scheda multimediale. Le protezioni fornite con altri computer potrebbero non essere adatte al computer in uso.

- 3 Unità ottica** — Riproduce o registra CD, DVD, dischi Blu-ray (facoltativo). Assicurarsi di aver inserito il disco con il lato stampato rivolto verso l'alto.

 **ATTENZIONE:** non utilizzare dischi di dimensione non standard (compresi mini-CD e mini-DVD) per non danneggiare l'unità.

Collocare il disco al centro dell'alloggiamento del disco, con l'etichetta rivolta verso l'alto e spingere con delicatezza il disco nell'alloggiamento. L'unità inserirà automaticamente il disco e inizierà la lettura del contenuto.

- 4**  **Connettore USB 2.0** — Collega dispositivi USB, come un mouse, una tastiera, una stampante, un'unità esterna o un lettore di MP3.
-

- 5**  **Connettore dell'adattatore c.a.** — Collega l'adattatore c.a. che alimenta il computer e carica la batteria.
-

-
- 6**  **Indicatore dello stato della batteria** — L'indicatore si accende o lampeggia per indicare lo stato della carica della batteria. L'indicatore luminoso indica i seguenti stati quando il computer è alimentato

dall'adattatore c.a.:

- Bianco fisso — la batteria è in carica.
- Spento — la batteria è completamente carica.

dalla batteria:





- Spento — la batteria è sufficientemente carica o il computer è spento.
- Giallo fisso — il livello di carica della batteria è basso.

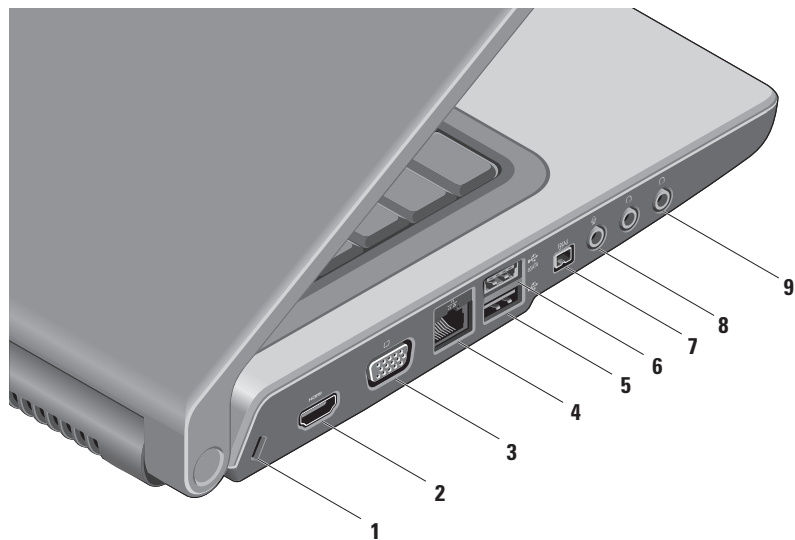

-
- 7**  **Pulsante di alimentazione e indicatore** — Accende o spegne il computer. L'indicatore luminoso nel pulsante indica i seguenti stati dell'accensione:

- Bianco fisso — il computer è acceso.
 - Bianco lampeggiante — il computer è in modalità standby.
 - Spento — il computer è spento o in modalità sospensione.
-

Funzionalità del lato sinistro



-
- 1 Slot per cavo di sicurezza** — Consente di fissare al computer un cavo di sicurezza disponibile in commercio.
N.B.: prima di acquistare un cavo di sicurezza, accertarsi che sia compatibile con lo slot per il cavo di sicurezza del computer.
-
- 2**  **Connettore HDMI** — Consente il collegamento a un televisore per segnali video e audio 5.1.
N.B.: se utilizzato con un monitor, consente di leggere soltanto il segnale video.
-
- 3**  **Connettore VGA** — Si collega a periferiche video, come un monitor o un proiettore.
-
- 4**  **Connettore di rete** — Se si utilizza una rete cablata, collega il computer a una rete o a una periferica a banda larga.
-
- 5**  **Connettore USB 2.0** — Collega dispositivi USB, come un mouse, una tastiera, una stampante, un'unità esterna o un lettore di MP3.
-
- 6**  **Connettore eSATA** — Collega le periferiche di archiviazione compatibili eSATA, come unità disco rigido esterno o unità ottiche. Il connettore eSATA funziona anche come connettore USB.
-

- 7  **Connettore IEEE 1394a** — Collega periferiche seriali multimediali ad alta velocità, ad esempio le videocamere digitali.
-
- 8  **Connettore audio in/microfono** — Collega un microfono o un segnale in ingresso da utilizzare con programmi audio.
-
- 9  **Connettori audio out/cuffie (2)** — Collegano una coppia di cuffie o inviano il segnale audio a un altoparlante o a un sistema audio sotto tensione.
-

Caratteristiche della base del computer

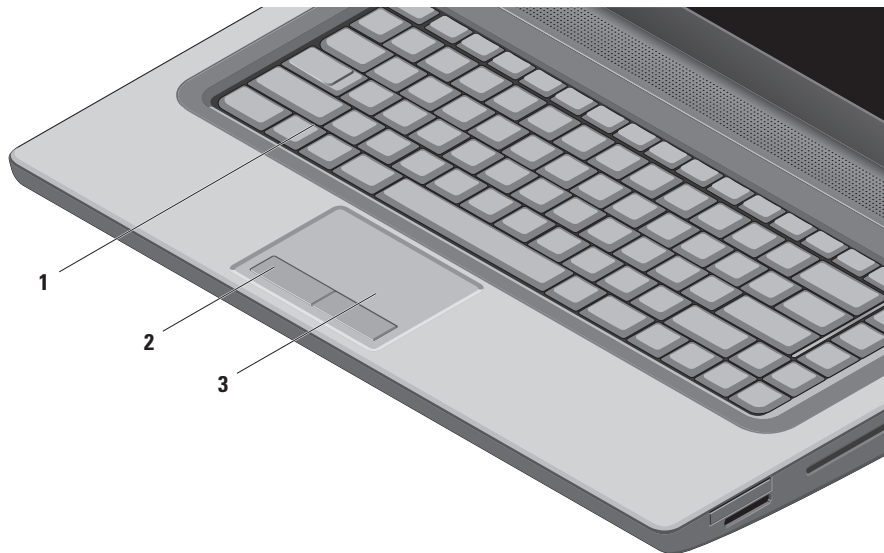

1 Tastiera/Tastiera retroilluminata (opzionale) — Se è stata acquistata la tastiera retroilluminata opzionale, il tasto F6 presenta l'icona con la tastiera retroilluminata . La tastiera retroilluminata opzionale permette la visibilità in ambienti bui illuminando tutti i simboli presenti sui tasti.

I tasti dei comandi multimediali si trovano anche sulla tastiera. Questi tasti controllano la riproduzione di CD, DVD, Blu-ray Disc™ (opzionale) e di file multimediali.

 **Impostazione della luminosità per la tastiera retroilluminata** — Premere il tasto <F6> per scorrere i tre stati di illuminazione (in un ordine definito):

- a. luminosità ridotta della tastiera
- b. luminosità piena della tastiera
- c. illuminazione assente

Per ulteriori informazioni sulla tastiera, consultare *Dell Technology Guide*.

2 Pulsanti del touchpad — Eseguono le funzioni di clic sinistro e clic destro come i tasti di un mouse.

3 Touchpad — Fornisce le funzionalità di un mouse per spostare il cursore, trascinare o spostare elementi selezionati e fare clic premendo sulla superficie.

Il touchpad supporta le funzioni Scroll, e Zoom. Per cambiare le impostazioni del touchpad, fare doppio clic sull'icona **Dell touchpad** nell'area di notifica del desktop.

Movimenti del touchpad

 **N.B.:** i movimenti del touchpad possono essere attivati o disattivati facendo doppio clic sull'icona **Dell touchpad** nell'area di notifica del desktop.

Zoom

Consente di aumentare o diminuire l'ingrandimento del contenuto dello schermo. La funzione di zoom include:

Zoom con un dito — Consente di ingrandire o rimpicciolire.

Per ingrandire:

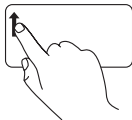

spostare un dito verso l'alto nella zona di ingrandimento (nel lato estremo a sinistra del touchpad).

Per rimpicciolire:

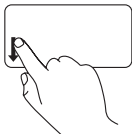

spostare un dito verso il basso nella zona di ingrandimento (nel lato estremo a sinistra del touchpad).

Pinza — Consente di ingrandire o rimpicciolire allargando o avvicinando due dita sul touchpad.

Per ingrandire:

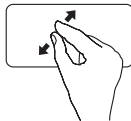

allargare due dita per ingrandire la visualizzazione della finestra attiva.

Per rimpicciolire:

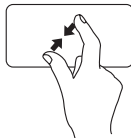

avvicinare due dita per ridurre la visualizzazione della finestra attiva.

Scorri

Consente di scorrere i contenuti. La funzione di scorrimento include:

Scorrimento tradizionale — Consente di scorrere verso l'alto e verso il basso o verso destra e sinistra.

Per scorrere verso l'alto e verso il basso:

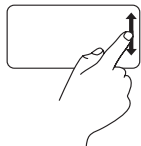

spostare un dito verso l'alto o verso il basso nella zona di scorrimento verticale (estrema destra del touchpad) per scorrere verso l'alto o verso il basso la finestra attiva.

Per scorre verso destra e verso sinistra:

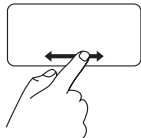

spostare un dito verso destra o verso sinistra nella zona di scorrimento orizzontale (parte inferiore del touchpad) per scorrere verso destra o verso sinistra la finestra attiva.

Scorrimento circolare — Consente di scorrere in alto e in basso o a destra e sinistra.

Per scorrere in alto e in basso:

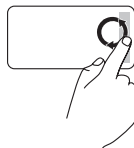

spostare un dito nella zona di scorrimento verticale (estrema destra del touchpad), con un movimento in senso orario per scorrere verso l'alto o in senso antiorario per scorrere verso il basso.

Per scorrere verso destra e verso sinistra:

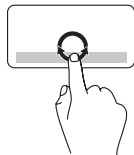

spostare un dito nella zona di scorrimento orizzontale (parte inferiore del touchpad), con un movimento in senso orario per scorrere verso destra o in senso antiorario per scorrere verso sinistra.

Tasti dei comandi multimediali

I tasti dei comandi multimediali si trovano sulla riga dei tasti funzione della tastiera. Per utilizzare i comandi multimediali, premere il tasto richiesto. È possibile configurare sulla tastiera i tasti dei comandi multimediali usando l'**Utilità di Installazione del sistema (BIOS)** oppure **Centro PC portatile Windows**.

Utilità di Installazione del sistema (BIOS)

Per accedere a **Comportamento dei tasti funzione**:

1. Premere <F2> durante il POST (Power On Self Test) per passare all'utilità **Installazione del sistema (BIOS)**.
2. In **Comportamento dei tasti funzione**, selezionare **Prima il tasto multimediale** oppure **Prima il tasto funzione**.

Prima il tasto multimediale — È l'opzione predefinita. Premere un tasto dei comandi multimediali per eseguire l'azione associata. Per il tasto funzione, premere <Fn> + il tasto funzione richiesto.

Prima il tasto funzione — Premere un tasto funzione per eseguire la funzione associata. Per il tasto multimediale, premere <Fn> + il tasto multimediale richiesto.

 **N.B.:** l'opzione **Prima il tasto multimediale** è attiva soltanto nel sistema operativo.

Centro PC portatile Windows

1. Premere i tasti < > <X> per avviare Centro PC portatile Windows.
2. In **Comportamento dei tasti funzione**, selezionare **Tasto funzione** oppure **Prima il tasto funzione**.



 Disattiva l'audio

 Diminuisce il livello del volume

 Aumenta il livello del volume

 Riproduce la traccia o il capitolo precedente

 Riproduce o mette in pausa

 Riproduce la traccia o il capitolo successivo

 Espelle il disco

Funzionalità di visualizzazione

Lo schermo dispone di una videocamera e di due microfoni corrispondenti.

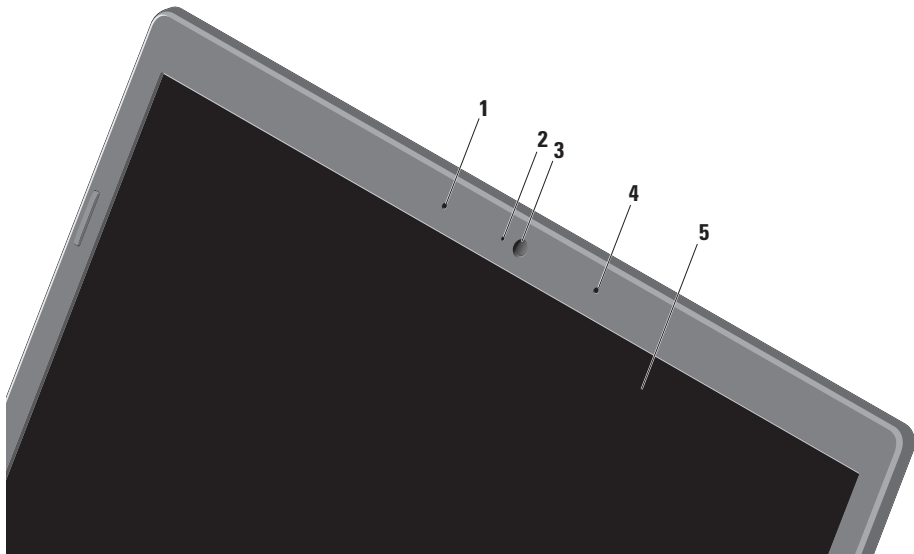

-
- 1 Microfono a matrice digitale di sinistra** — Insieme al microfono a matrice digitale di destra fornisce un audio di alta qualità per il chatting e la registrazione vocale.

 - 2 Indicatore dell'attività della videocamera** — Indica se la videocamera è attiva o meno.

 - 3 Videocamera** — Videocamera integrata per acquisire video, gestione di videoconferenze e chat.

 - 4 Microfono a matrice digitale di destra** — Insieme al microfono a matrice digitale di sinistra fornisce un audio di alta qualità per il chatting e la registrazione vocale.

 - 5 Schermo** — Lo schermo può variare in funzione delle scelte effettuate al momento dell'acquisto del computer. Per maggiori informazioni riguardanti gli schermi, consultare *Dell Technology Guide* disponibile nel disco rigido o sul sito Web support.dell.com/manuals.
-

Utilizzo dello schermo a sfioramento (opzionale)

La funzione dello schermo a tocco del laptop converte il computer in uno schermo interattivo.

Dell Touch Zone

Per eseguire il software Dell Touch Zone fare clic su **Start**  → **Tutti i programmi** → **Dell** → **Dell Touch Zone**.

Con il software Dell Touch Zone è possibile accedere alle seguenti funzionalità:

- **Picture Viewer** — Visualizzare, organizzare e modificare immagini.
- **Dell Touch Cam** — Acquisire video domestici con la videocamera integrata. È possibile caricare i filmati su **YouTube** quando è attiva la connessione a Internet.
- **Notes Creator** — Creare promemoria digitati o scritti a mano. Tali note verranno visualizzate sulla bacheca in occasione del successivo accesso a Dell Touch Zone.

- **Drum Zone** — Riprodurre un gioco musicale sul computer o riprodurre strumenti a percussione sintetizzati.
- **You Paint** — Disegnare, dipingere immagini e modificare fotografie.
- **Games** — Eseguire selezionati giochi di Windows con il touchpad.
- **Music** — Riprodurre musica, creare playlist e sfogliare file musicali per album, artista o titolo.
- **Internet Explorer** — Navigare in Internet con la tecnologia multi-touch. Toccare un collegamento che si desidera aprire.
- **Help** — Utilizzare la funzione Help per ottenere maggiori informazioni su come utilizzare lo schermo a sfioramento.

Movimenti dello schermo a sfioramento

 **N.B.:** alcuni di questi movimenti potrebbero non funzionare al di fuori del software Dell Touch Zone.

Zoom

Consente di aumentare o diminuire l'ingrandimento del contenuto dello schermo.

Pinza — Consente di ingrandire o rimpicciolire allargando o avvicinando due dita sullo schermo a sfioramento.

Per ingrandire:



allargare due dita per ingrandire la vista della finestra attiva.

Per rimpicciolire:

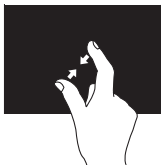

avvicinare due dita per ridurre la visualizzazione della finestra attiva.

Dwell

Consente di accedere a ulteriori informazioni simulando un clic con il pulsante destro del mouse.

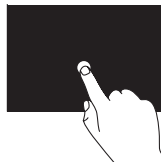

Tenere premuto un dito sullo schermo a sfioramento per aprire i menu sensibili al contesto.

Scorri

Consente di scorrere i contenuti.

Panoramica — Consente di spostare il focus sull'oggetto selezionato quando non è visibile l'oggetto intero.

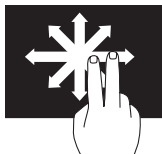

Spostare due dita nella direzione desiderata per scorrere in panoramica l'oggetto selezionato.

Scorrimento orizzontale — Consente di scorrere verso sinistra o verso destra la finestra attiva.

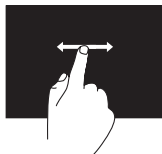

Spostare un dito verso destra o verso sinistra per attivare lo scorrimento orizzontale.

Scorrimento verticale automatico — Consente di scorrere verso l'alto o verso il basso la finestra attiva.

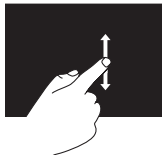

Spostare un dito verso l'alto o verso il basso per attivare lo scorrimento verticale.

Flick

Consente di capovolgere il contenuto in avanti o all'indietro nella direzione del flick.

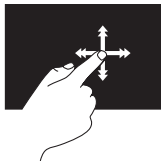

Spostare rapidamente un dito nella direzione desiderata per scorrere il contenuto di una finestra attiva come le pagine in un libro. Flick funziona anche verticalmente quando si sfoglia un contenuto come immagini o brani di una playlist.

Ruota

Consente di ruotare il contenuto della finestra attiva sullo schermo.

Torci — Consente di ruotare il contenuto attivo utilizzando due dita.



Tenendo un dito o il pollice in posizione, spostare l'altro dito formando un arco verso destra o verso sinistra. È anche possibile ruotare il contenuto attivo spostando entrambe le dita con un movimento circolare.

Utilizzo dell'unità disco ottico



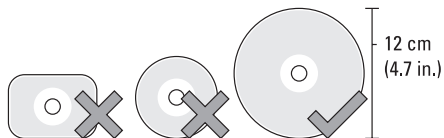



⚠ ATTENZIONE: non spostare il computer mentre si stanno riproducendo o masterizzando un disco.

Assicurarsi di aver inserito il disco con il lato stampato rivolto verso l'alto. Collocare il disco al centro dell'alloggiamento del disco e spingere con delicatezza il disco nell'alloggiamento. L'unità inserirà automaticamente il disco e inizierà la lettura del contenuto. Per espellere un disco dall'unità, premere delicatamente il tasto di espulsione  sulla tastiera (vedere "Tasti dei comandi multimediali" a pagina 32).

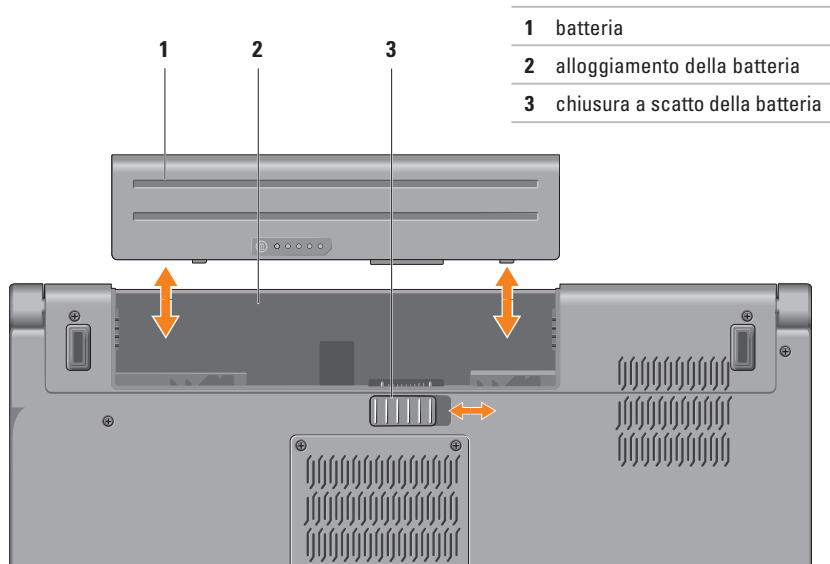
Rimozione e sostituzione della batteria



 **AVVERTENZA:** l'uso di batterie incompatibili può provocare incendi o esplosioni. Il computer deve essere utilizzato soltanto con una batteria acquistata da Dell. Non utilizzare batterie di altri computer.

 **AVVERTENZA:** prima di rimuovere la batteria, spegnere il computer e rimuovere i cavi esterni (compreso l'adattatore c.a.).

Per rimuovere la batteria:

1. Spegner il computer e capovolgerlo.
2. Far scorrere lateralmente il fermo di rilascio della batteria.
3. Fare scivolare la batteria fuori dall'alloggiamento.

Per sostituire la batteria:

Fare scorrere la batteria nell'alloggiamento fino a quando non scatta in posizione.

Funzionalità del software

 **N.B.:** per ulteriori informazioni sulle funzionalità descritte in questa sezione, vedere *Dell Technology Guide* disponibile sul disco rigido o sul sito Web support.dell.com/manuals.

Riconoscimento facciale FastAccess

Nel computer può essere presente la funzionalità di riconoscimento facciale FastAccess. Questa funzionalità migliora la protezione del computer Dell acquisendo l'aspetto unico del viso dell'utente e usandolo per verificarne l'identità e fornire automaticamente le informazioni di accesso al posto di doverle inserire manualmente, come un ID utente e una per l'accesso a un account Windows o in siti Web protetti. Per maggiori informazioni, fare clic su **Start**  → **Tutti i programmi** → **FastAccess**.

Produttività e comunicazioni

È possibile utilizzare il computer per creare presentazioni, brochure, biglietti di auguri e fogli elettronici. È anche possibile modificare e visualizzare fotografie e immagini digitali. Verificare l'ordine di acquisto per il software installato sul computer.

Dopo avere effettuato la connessione a Internet, è possibile accedere a siti Web, configurare un account di posta elettronica, caricare e scaricare file ed eseguire altre azioni simili.

Svago e multimedialità

È possibile utilizzare il proprio computer per visualizzare filmati, giocare, creare CD/DVD, ascoltare musica e stazioni radio. L'unità ottica può sopportare più formati di disco, compresi CD, DVD e Blu-ray Disc (opzionale).

È possibile scaricare o copiare immagini e file video da dispositivi portatili come fotocamere digitali e telefoni cellulari. Le applicazioni software opzionali consentono di organizzare e creare file musicali e video che possono essere memorizzati su disco, salvati su dispositivi portatili come lettori MP3 e dispositivi di intrattenimento portatili oppure riprodotti e visualizzati direttamente su televisori, proiettori e dispositivi home theater domestici.

Sensore di caduta

Il sensore di caduta protegge il disco rigido del computer da eventuali danni, rilevando uno stato di caduta libera provocato da cadute accidentali del portatile. Quando viene rilevato uno stato di caduta libera, il disco rigido entra in uno *stato di sicurezza* per proteggerlo da eventuali danni alla testina di lettura/scrittura e da eventuali perdite di dati. Il disco rigido ritorna alla normale operatività quando non viene più rilevato lo stato di caduta libera.

Dell Dock

Il Dell Dock è un gruppo di icone che fornisce un accesso facilitato alle applicazioni, ai file ed alle cartelle utilizzati più frequentemente. È possibile personalizzare il Dock mediante:

- l'aggiunta o la cancellazione delle icone
- la modifica del colore e della posizione del Dock
- il raggruppamento di icone collegate in categorie
- la modifica del comportamento delle icone



Aggiunta di una categoria

1. Fare clic con il tasto destro sul Dock, fare clic su **Aggiungi** → **Categoria**. Viene visualizzata la finestra **Aggiungi/Modifica categoria**.
2. Inserire un titolo per la categoria nel campo **Titolo**.
3. Selezionare un'icona per la categoria nella casella **Seleziona un'immagine**.
4. Fare clic su **Salva**.

Aggiunta di un'icona

Trascinare e lasciare l'icona nel Dock o nella categoria.



Cancellazione di una categoria o di un'icona

1. Fare clic con il pulsante destro del mouse sulla categoria o sull'icona nel Dock e fare clic su **Elimina collegamento** o su **Elimina categoria**.
2. Seguire le istruzioni visualizzate.

Personalizzazione del Dock

1. Fare clic con il pulsante destro del mouse sul Dock e fare clic su **Impostazioni avanzate...**
2. Scegliere l'opzione desiderata per personalizzare il Dock.

Dell DataSafe Online Backup

-  **N.B.:** Dell DataSafe Online potrebbe non essere disponibile in tutte le regioni.
-  **N.B.:** si consiglia una connessione a banda larga per elevate velocità di upload/download.

Dell DataSafe Online è un servizio automatico di backup e ripristino che aiuta a proteggere i dati e altri file importanti da incidenti catastrofici, come ad esempio furti, incendi o disastri naturali. È possibile accedere al servizio sul proprio computer utilizzando un account-protetto da password.

Per ulteriori informazioni, consultare il sito **delldatasafe.com**.

Per programmare i backup:

1. Fare doppio clic sull'icona Dell DataSafe Online  nella barra delle applicazioni.
2. Seguire le istruzioni visualizzate.

Soluzione dei problemi

In questa sezione vengono fornite informazioni sulla risoluzione dei problemi del computer. Se non è possibile risolvere il problema con queste linee guida, consultare "Utilizzo dei gli strumenti di supporto" a pagina 55 o "Come contattare Dell" a pagina 77.

 **AVVERTENZA:** soltanto il personale di assistenza autorizzato può rimuovere il coperchio del computer. Per le istruzioni avanzate sulla manutenzione, vedere il *Manuale per l'assistenza* sul sito [Web support.dell.com/manuals](http://Web.support.dell.com/manuals).

Problemi dello schermo a sfioramento

Alcune o tutte le funzionalità dello schermo a sfioramento non sono funzionanti —

- Alcune funzionalità dello schermo a sfioramento possono essere disattivate. Per attivare le funzionalità dello schermo a sfioramento, fare clic su **Start**  → **Pannello di controllo** → **Hardware e suoni** → **Penna e tocco**.
- La funzionalità multi-touch potrebbe non essere supportata dall'applicazione.

Codici bip

In caso di errori o problemi, è possibile che all'avvio il computer emetta una serie di bip. Questa serie, detta codice bip, identifica il problema. In questo caso, annotare il codice di errore e la descrizione del problema e contattare Dell (consultare "Come contattare Dell" a pagina 77).

 **N.B.:** per la sostituzione di componenti, vedere il *Manuale per l'assistenza* sul sito support.dell.com/manuals.

Codice bip	Possibile problema
Uno	Possibile malfunzionamento della scheda di sistema — Malfunzionamento del checksum del BIOS ROM
Due	Nessuna RAM rilevata N.B.: se è stato installato o sostituito il modulo di memoria, assicurarsi che il modulo di memoria sia montato correttamente.
Tre	Possibile malfunzionamento della scheda di sistema — Errore del chipset
Quattro	Errore di lettura/scrittura della RAM
Cinque	Malfunzionamento dell'orologio in tempo reale
Sei	Malfunzionamento della scheda video o del chip
Sette	Malfunzionamento del processore
Otto	Errore schermo

Problemi relativi alla rete

Connessioni wireless

Se la connessione di rete wireless viene persa — Il router wireless non è in linea o la connessione wireless è stata disattivata sul computer.

- Accertarsi che le comunicazioni senza fili siano attivate sul computer (consultare "Attivazione o disattivazione della modalità wireless" a pagina 14).
- Verificare il proprio router wireless per accertarsi che sia alimentato e collegato all'origine dei dati (modem via cavo o hub di rete).
- Ripristinare la connessione al router senza fili (vedere "Configurazione di una connessione senza fili" a pagina 17).
- Un'interferenza può bloccare o interrompere la connessione wireless. Provare a spostare il computer più vicino al router wireless.

Connessioni con fili

Se la connessione di rete cablata viene persa — Il cavo è danneggiato o allentato.

Controllare il cavo per accertarsi che sia inserito e non danneggiato.

Problemi relativi all'alimentazione

Se l'indicatore di alimentazione è spento —

Il computer è spento o non è alimentato.

- Premere il pulsante di alimentazione. Se è spento o in modalità sospensione, il computer riprende le normali operazioni.
- Scollegare l'adattatore c.a. e ricollegarlo al connettore del computer e alla presa elettrica.
- Se l'adattatore c.a. è collegato a una presa multipla, accertarsi che quest'ultima sia collegata a una presa elettrica e che sia accesa.
- Verificare se il computer si accende correttamente quando non si usano temporaneamente dispositivi di protezione elettrica, ciabatte e cavi di prolunga per collegarlo.

- Collegare alla presa elettrica un altro apparecchio, ad esempio una lampada, per verificare il corretto funzionamento della presa.
- Controllare i collegamenti dell'adattatore c.a. Se l'adattatore c.a. dispone di un indicatore, accertarsi che sia acceso.
- Se il problema persiste, contattare Dell (vedere "Come contattare Dell" a pagina 77).

Se l'indicatore di alimentazione è acceso come una luce bianca e fissa e il computer non risponde — Lo schermo potrebbe non rispondere.

- Premere il pulsante di alimentazione fino a quando il computer non si spegne e quindi riaccenderlo.
- Se il problema persiste, contattare Dell (vedere "Come contattare Dell" a pagina 77).

Se l'indicatore di alimentazione è bianco lampeggiante — Il computer è in stato di standby o lo schermo non risponde.

- Premere un tasto della tastiera, spostare il mouse o un dito sul touchpad o premere il pulsante di accensione per ripristinare il normale funzionamento del sistema.
- Se lo schermo non risponde, premere il pulsante di alimentazione fino a quando il computer non si spegne e quindi riaccenderlo.
- Se il problema persiste, contattare Dell (vedere "Come contattare Dell" a pagina 77).

Se si rileva un'interferenza che impedisce la ricezione sul computer — Un segnale indesiderato sta creando un'interferenza disturbando o bloccando altri segnali. Alcune possibili cause di interferenze sono:

- Cavi di prolunga di alimentazione, per tastiere e per mouse.
- Troppe periferiche collegate a una presa multipla.
- Più ciabatte collegate alla stessa presa elettrica.

Problemi relativi alla memoria

Se si riceve un messaggio di memoria insufficiente —

- Salvare e chiudere eventuali file aperti ed uscire da qualsiasi programma aperto che si sta utilizzando, per vedere se ciò risolve il problema.
- Consultare la documentazione del software per i requisiti minimi di memoria. Se necessario, installare altra memoria (vedere il *Manuale per l'assistenza* sul sito Web support.dell.com/manuals).
- Reinstallare i moduli di memoria nei connettori (vedere il *Manuale per l'assistenza* sul sito Web support.dell.com/manuals).
- Se il problema persiste, contattare Dell (vedere "Come contattare Dell" a pagina 77).

In caso di ulteriori problemi con la memoria—

- Eseguire Dell Diagnostics (vedere "Dell Diagnostics" a pagina 59).
- Se il problema persiste, contattare Dell (vedere "Come contattare Dell" a pagina 77).

Blocchi e problemi del software

Se il computer non si avvia — Accertarsi che il cavo di alimentazione sia saldamente collegato al computer e a una presa elettrica.

Il programma non risponde —

Chiudere il programma:

1. Premere simultaneamente <Ctrl><MAIUSC><Esc>.
2. Fare clic su **Applicazioni**.
3. Fare clic sul programma che non risponde più.
4. Fare clic su **Termina operazione**.

Se un programma si blocca ripetutamente —

Controllare la documentazione del software.

Se necessario, disinstallare e quindi reinstallare il programma.

 **N.B.:** il software di solito include istruzioni sull'installazione nella sua documentazione o sul CD.

Se il computer non risponde più o viene visualizzata una schermata blu —

 **ATTENZIONE:** è possibile perdere dati se non si effettua l'arresto del sistema operativo.

Se il computer non risponde alla pressione di un tasto o al movimento del mouse, premere il pulsante di accensione per almeno 8-10 secondi fino allo spegnimento del computer, quindi riavviarlo.

Un programma è stato progettato per una versione precedente del sistema operativo Microsoft® Windows® —

Eseguire Verifica guidata compatibilità programmi. La Verifica guidata compatibilità programmi consente di configurare un programma in modo che venga eseguito in un ambiente simile a versioni precedenti del sistema operativo Microsoft Windows.

Soluzione dei problemi

Per eseguire Verifica guidata compatibilità programmi:

Windows 7

1. Fare clic su **Start**  → **Pannello di controllo** → **Tutti i programmi** → **Eseguire programmi creati per le versioni precedenti di Windows**.
2. Nella schermata di benvenuto, fare clic su **Avanti**.
3. Seguire le istruzioni visualizzate.

Windows Vista

1. Fare clic su **Start**  → **Pannello di controllo** → **Programmi** → **Utilizzare un programma precedente con questa versione di Windows**.
2. Nella schermata di benvenuto, fare clic su **Avanti**.
3. Seguire le istruzioni visualizzate.

Se si rilevano altri problemi software —

- Eseguire immediatamente un backup dei file.
- Utilizzare un programma di ricerca virus per controllare il disco rigido o i CD.

- Salvare e chiudere eventuali file o programmi aperti e arrestare il sistema tramite il menu **Start** .
- Per informazioni sulla risoluzione dei problemi, consultare la documentazione fornita con il software o contattare il produttore del software:
 - Verificare che il programma sia compatibile con il sistema operativo installato sul computer.
 - Verificare che il computer soddisfi i requisiti hardware minimi necessari per l'esecuzione del software. Per informazioni, consultare la documentazione fornita con il software.
 - Accertarsi di avere installato e configurato correttamente il programma.
 - Verificare che i driver di periferica non siano incompatibili con il programma.
 - Se necessario, disinstallare e reinstallare il programma.

Utilizzo dei gli strumenti di supporto

Dell Support Center

Dell Support Center permette di trovare le informazioni di assistenza, supporto e specifiche del sistema.

Per avviare l'applicazione, fare clic sull'icona  nella barra delle applicazioni.

La home page di **Dell Support Center** visualizza il numero di modello del computer, il numero di servizio, il codice del servizio espresso e le informazioni di contatto dell'assistenza.

La home page fornisce anche i collegamenti per accedere a:

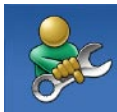

Auto aiuto (Risoluzione dei problemi, Protezione, Prestazioni del sistema, Rete/Internet, Backup/ripristino e sistema operativo Windows Vista)



Avvisi (Avvisi del supporto tecnico relativamente al computer)



Assistenza da Dell (Supporto tecnico con DellConnect™, Assistenza tecnica ai clienti, Formazione ed esercitazioni, Procedure di aiuto con Solution Station™ e Scansione on-line con PC CheckUp)



Informazioni sul sistema (Documentazione del sistema, Informazioni sulla garanzia, Informazioni sul sistema, Aggiornamenti e accessori)

Per ulteriori informazioni su **Dell Support Center** e gli strumenti di supporto disponibili, fare clic sulla scheda **Services** in **support.dell.com**.

I miei download Dell

 **N.B.:** i miei download Dell potrebbe non essere disponibile in tutte le regioni.

Una parte del software preinstallato sul tuo nuovo computer non include un CD o un DVD di backup. Questo software è disponibile su I miei download Dell. Da questo sito Web puoi scaricare il software disponibile per reinstallarlo o creare un supporto di backup personale.

Per registrarsi e utilizzare I miei download Dell:

1. Andare all'indirizzo **[downloadstore.dell.com/media](https://www.dell.com/mediastore)**.
2. Seguire le istruzioni visualizzate per registrarsi e scaricare il software.

Reinstallare o creare un supporto di backup del software per utilizzi futuri.

Messaggi di sistema

Se il computer ha un problema o un errore, può visualizzare un messaggio di sistema che consente di identificare la causa e l'azione necessaria per risolvere il problema.

 **N.B.:** se il messaggio non è incluso negli esempi seguenti, consultare la documentazione del sistema operativo o del programma in esecuzione quando è stato visualizzato il messaggio. In alternativa è possibile consultare la *Dell Technology Guide* disponibile sul disco rigido o sul sito **support.dell.com/manuals** oppure contattare Dell (vedere "Come contattare Dell" a pagina 77).

Alert! Previous attempts at booting this system have failed at checkpoint [nnnn]. For help in resolving this problem, please note this checkpoint and contact Dell Technical Support (Avviso! I precedenti tentativi di avviare il sistema sono falliti al punto di controllo [nnnn]. Per assistenza nel risolvere questo problema, prendere nota di questo punto di controllo

e contattare il supporto tecnico di Dell) — Il computer non è riuscito a completare la procedura di avvio per tre volte consecutive a causa dello stesso errore. Contattare Dell (vedere "Come contattare Dell" a pagina 77).

CMOS checksum error (Errore checksum in CMOS) — Possibile malfunzionamento della scheda di sistema o batteria RTC scarica. Sostituire la batteria (consultare il *Manuale per l'assistenza* sul sito Web support.dell.com/manuals) o contattare Dell (vedere "Come contattare Dell" a pagina 77).

CPU fan failure (Malfunzionamento della ventola della CPU) — La ventola della CPU è guasta. Sostituire la ventola della CPU (vedere il *Manuale per l'assistenza* sul sito Web support.dell.com/manuals).

Hard-disk drive failure (Malfunzionamento del disco rigido) — Possibile malfunzionamento del disco rigido durante il POST. Contattare Dell (vedere "Come contattare Dell" a pagina 77).

Hard-disk drive read failure (Malfunzionamento in lettura del disco rigido) — Possibile malfunzionamento del disco rigido durante il

testo di avvio del disco rigido. Contattare Dell (vedere "Come contattare Dell" a pagina 77).

Keyboard failure (Malfunzionamento della tastiera) — Malfunzionamento della tastiera o cavo non inserito correttamente.

Per la sostituzione della tastiera, vedere il *Manuale per l'assistenza* sul sito support.dell.com/manuals.

No boot device available (Nessuna periferica di avvio) — Nessuna partizione avviabile sul disco rigido, il cavo del disco rigido non è collegato correttamente o non esiste alcuna periferica avviabile.

- Se il disco rigido è l'unità di avvio, accertarsi che i cavi siano collegati e che l'unità sia installata correttamente e partizionata come unità di avvio.
- Eseguire il programma di installazione di sistema e accertarsi che le informazioni della sequenza di avvio siano corrette (consultare la *Dell Technology Guide* disponibile sul disco rigido o sul sito Web support.dell.com/manuals).

No timer tick interrupt (Nessun interrupt di ciclo generato dal temporizzatore) — È possibile che un chip sulla scheda di sistema non funzioni correttamente. Contattare Dell (vedere "Come contattare Dell" a pagina 77).

USB over current error (Errore di sovracorrente USB) — Scollegare la periferica USB. La periferica USB deve disporre di una alimentazione più potente per poter funzionare correttamente. Utilizzare un alimentatore esterno per collegare la periferica USB o, se la periferica dispone di due cavi USB, collegarli entrambi.

CAUTION - Hard Drive SELF MONITORING SYSTEM has reported that a parameter has exceeded its normal operating range. Dell recommends that you back up your data regularly. A parameter out of range may or may not indicate a potential hard drive problem (ATTENZIONE: il SELF MONITORING SYSTEM del disco rigido ha rilevato che un parametro ha superato il normale intervallo di funzionamento. Dell consiglia di eseguire regolarmente un

backup dei dati, Un parametro è fuori intervallo o potrebbe non indicare un potenziale problema del disco rigido) — Errore S.M.A.R.T, possibile guasto del disco rigido. Contattare Dell (consultare "Come contattare Dell" a pagina 77).

Risoluzione dei problemi relativi all'hardware



Se durante l'installazione del sistema operativo non viene rilevata una periferica oppure viene rilevata e configurata in modo errato, è possibile utilizzare l'utilità **Hardware Troubleshooter** (Risoluzione dei problemi hardware) per risolvere i problemi di compatibilità.

Per avviare la risoluzione dei problemi hardware:

1. Fare clic su **Start**  → **Guida in linea e supporto tecnico**.
2. Digitare *risoluzione di problemi hardware* nel campo di ricerca e premere <Invio> per cominciare la ricerca.
3. Nei risultati della ricerca, selezionare l'opzione che meglio descrive il problema e proseguire con i passi successivi.

Dell Diagnostics

Se si riscontrano problemi con il computer, effettuare i controlli riportati in "Blocchi e problemi del software" a pagina 53 ed eseguire il programma Dell Diagnostics prima di contattare la Dell per l'assistenza tecnica. Si consiglia di stampare queste procedure prima di iniziare.

-  **N.B.:** Dell Diagnostics funziona solo su computer Dell.
-  **N.B.:** il supporto *Drivers and Utilities* è opzionale e potrebbe non essere spedito con il computer.

Assicurarsi che la periferica che si desidera testare venga visualizzata nel programma di configurazione del sistema e che sia attiva. Premere <F2> durante il POST (Power On Self Test) per passare all'utilità Installazione del sistema (BIOS).

Avviare Dell Diagnostics dal disco rigido o dal disco *Drivers and Utilities*.

Avvio del programma Dell Diagnostics dal disco rigido

Il programma Dell Diagnostics è ubicato in una partizione dell'utilità diagnostica nascosta del disco rigido.

-  **N.B.:** se sullo schermo del computer non viene visualizzata alcuna immagine, vedere "Come contattare Dell" a pagina 77.

1. Accertarsi che il computer sia collegato a una presa elettrica funzionante.
2. Accendere (o riavviare) il computer.
3. Quando viene visualizzato il logo DELL™, premere immediatamente <F12>. Selezionare **Diagnostics** dal menu di avvio e premere <Invio>. In questo modo, sul computer si attiverà il ciclo di verifica del sistema pre-avvio (PSA).

Utilizzo dei gli strumenti di supporto

- ✎ **N.B.:** se si attende troppo a lungo e viene visualizzato il logo del sistema operativo, attendere la visualizzazione del desktop di Microsoft® Windows®, quindi spegnere il computer e riprovare.
- ✎ **N.B.:** se viene visualizzato un messaggio che indica che non è stata trovata alcuna partizione dell'utilità di diagnostica, eseguire Dell Diagnostics dal disco *Drivers and Utilities*.

Se viene caricato PSA:

- a. Il PSA inizia a eseguire i test.
- b. Se il PSA viene completato correttamente, viene visualizzato il seguente messaggio:
"No problems have been found with this system so far. Do you want to run the remaining memory tests? This will take about 30 minutes or more. Do you want to continue? (Recommended) . (Non sono stati rilevati problemi relativi a questo sistema. Eseguire i restanti test di memoria? La durata è di 30 minuti o più. Continuare? (Consigliato))."

- c. Se si rilevano problemi di memoria, premere <y>, altrimenti premere <n>. Viene visualizzato il seguente messaggio:
"Booting Dell Diagnostic Utility Partition. Press any key to continue. (Avvio della partizione dell'utilità Dell Diagnostics. Premere un tasto per continuare)."
- d. Premere un tasto qualsiasi per accedere alla finestra **Scegliere un'opzione**.

Se PSA non viene caricato:

- Premere un tasto qualsiasi per avviare Dell Diagnostics dalla dalla partizione dell'utilità di diagnostica sul disco rigido e visualizzare la finestra di dialogo **Scegli un'opzione**.
4. Selezionare la prova che si desidera eseguire.
 5. Se si riscontra un problema durante una verifica, appare un messaggio che visualizza il codice di errore e la descrizione del problema. Annotare il codice di errore e la descrizione del problema e contattare Dell (consultare "Come contattare Dell" a pagina 77).

-  **N.B.:** il numero di servizio per il computer si trova nella parte superiore di ciascuna schermata di verifica. Il Numero di servizio consente di identificare il computer quando si contatta Dell.
6. Al termine delle prove, chiudere la schermata corrente per tornare alla schermata **Scegli un'opzione**.
 7. Per uscire da Dell Diagnostics e riavviare il computer, fare clic su **Esci** .

Avvio di Dell Diagnostics dal disco Drivers and Utilities

 **N.B.:** il disco *Drivers and Utilities* potrebbe non essere spedito con il computer.

1. Inserire il disco *Drivers and Utilities*.
2. Spegner e riavviare il computer.
Quando viene visualizzato il logo DELL, premere immediatamente <F12>.

 **N.B.:** se si attende troppo a lungo e viene visualizzato il logo del sistema operativo, attendere la visualizzazione del desktop di Microsoft® Windows®; quindi spegnere il computer e riprovare.

 **N.B.:** i passi successivi modificano la sequenza di avvio soltanto per una volta. Al successivo avvio, il computer si avvierà in base alle periferiche specificate nel programma di installazione di sistema.

3. Quando viene visualizzato l'elenco delle periferiche di avvio, evidenziare **CD/DVD/CD-RW** e premere <Invio>.

Utilizzo dei gli strumenti di supporto

4. Selezionare l'opzione **Avvio da CD-ROM** dal menu visualizzato e premere <Invio>.
 5. Digitare 1 per avviare il menu CD e premere <Invio> per procedere.
 6. Selezionare **Esegui Dell Diagnostics a 32 bit** dall'elenco numerato. Se sono elencate più versioni, selezionare quella appropriata per il proprio computer.
 7. Selezionare la prova che si desidera eseguire.
 8. Se si riscontra un problema durante una verifica, apparirà sullo schermo un messaggio con il codice di errore e la descrizione del problema. Annotare il codice di errore e la descrizione del problema e contattare Dell (consultare "Come contattare Dell" a pagina 77).
-  **N.B.:** il numero di servizio per il computer si trova nella parte superiore di ciascuna schermata di verifica. Il Numero di servizio consente di identificare il computer quando si contatta Dell.
9. Al termine delle prove, chiudere la schermata corrente per tornare alla schermata **Scegli un'opzione**.
 10. Per uscire da Dell Diagnostics e riavviare il computer, fare clic su **Esci**.
 11. Rimuovere il disco *Drivers and Utilities*.

Ripristino del sistema operativo

È possibile ripristinare il sistema operativo sul computer utilizzando una delle seguenti opzioni:

⚠ ATTENZIONE: l'utilizzo di **Dell Factory Image Restore** o del disco del **Sistema operativo** elimina permanentemente tutti i file di dati presenti sul computer. Se possibile, eseguire il backup dei file di dati prima di utilizzare queste opzioni.

Opzione	Uso
Ripristino configurazione di sistema	come prima soluzione
Dell DataSafe Local Backup	quando il Ripristino configurazione di sistema non risolve il problema
Supporto di ripristino del sistema	quando il malfunzionamento del sistema operativo esclude l'uso del Ripristino configurazione di sistema e di DataSafe Local Backup quando si installa l'immagine di fabbrica su un nuovo disco rigido appena installato
Dell Factory Image Restore	per riportare il computer allo stato operativo in cui si trovava al momento della sua ricezione
Disco del <i>Sistema operativo</i>	per reinstallare solo il sistema operativo sul computer

 **N.B.:** il disco del *Sistema operativo* potrebbe non essere spedito con il computer.

Ripristino configurazione di sistema

I sistemi operativi Microsoft forniscono l'opzione Ripristino configurazione di sistema che consente di ripristinare uno stato operativo precedente del computer, senza modificare i file di dati, a seguito di modifiche all'hardware, al software o ad altre impostazioni di sistema che hanno reso il computer instabile. Tutte le modifiche che Ripristino configurazione di sistema apporta al computer sono completamente ripristinabili.

 **ATTENZIONE: eseguire regolarmente il backup dei file di dati, in quanto Ripristino configurazione di sistema non controlla i file di dati e non può ripristinarli.**

Avvio di Ripristino configurazione di sistema

1. Fare clic su **Start** .
2. Nella casella di ricerca, inserire `Ripristino configurazione di sistema` e premere <Invio>.

 **N.B.:** verrà visualizzata la finestra di dialogo **Controllo account utente**. Se si è un amministratore del computer, fare clic su **Continua**; in caso contrario, contattare l'amministratore per proseguire con l'operazione desiderata.

3. Fare clic su **Avanti** e seguire le istruzioni visualizzate.

Se Ripristino configurazione di sistema non risolve il problema, è possibile annullare l'ultimo ripristino della configurazione di sistema.

Annullamento dell'ultimo ripristino

 **N.B.:** salvare e chiudere tutti i file aperti e uscire da tutti i programmi in esecuzione prima di annullare l'ultimo ripristino del sistema. Non modificare, aprire o eliminare alcun file o programma prima che il sistema venga completamente ripristinato.

1. Fare clic su **Start** .
2. Nella casella di ricerca, inserire `Ripristino configurazione di sistema` e premere <Invio>.

3. Fare clic su **Annulla ultima operazione di ripristino**, quindi fare clic su **Avanti** e seguire le istruzioni visualizzate.

Dell DataSafe Local Backup

△ **ATTENZIONE:** Dell DataSafe Local Backup rimuove in modo permanente tutti i programmi e i driver installati successivamente all'acquisto del computer. Prima di utilizzare Dell DataSafe Local Backup preparare i supporti di backup delle applicazioni che devono essere installate sul computer. Utilizzare Dell DataSafe Local Backup soltanto se Ripristino configurazione di sistema non è riuscito a risolvere il problema relativo al sistema operativo.

△ **ATTENZIONE:** sebbene Dell DataSafe Local Backup sia progettato per preservare i file di dati presenti sul computer, si consiglia di effettuare una copia di backup dei file di dati prima di utilizzarlo.

✎ **N.B.:** Dell DataSafe Local Backup potrebbe non essere disponibile in tutte le regioni.

✎ **N.B.:** qualora Dell DataSafe Local Backup non sia disponibile sul proprio computer, utilizzare Dell Factory Image Restore (consultare "Dell Factory Image Restore" a pagina 68) per ripristinare il sistema operativo.

È possibile utilizzare Dell DataSafe Local Backup per ripristinare il disco rigido allo stato operativo in cui era al momento dell'acquisto, senza cancellare i file di dati.

Dell DataSafe Local Backup consente di:

- effettuare un backup e ripristinare il computer a uno stato operativo precedente
- creare il supporto di ripristino del sistema

Dell DataSafe Local Backup - Basic

Per ripristinare l'immagine di fabbrica preservando allo stesso tempo i file di dati:

1. Spegnerne il computer.
2. Scollegare tutti i dispositivi (unità USB, stampante, ecc.) collegati al computer e rimuovere tutto l'hardware interno aggiunto di recente.

 **N.B.:** non scollegare l'adattatore c.a.

3. Accendere il computer.
 4. Quando viene visualizzato il logo DELL™, premere più volte <F8> per accedere alla finestra delle **Opzioni di avvio avanzate**.
-  **N.B.:** se si attende troppo a lungo e viene visualizzato il logo del sistema operativo, attendere la visualizzazione del desktop di Microsoft® Windows®; quindi spegnere il computer e riprovare.
5. Selezionare **Ripristina il computer**.

6. Selezionare **Ripristino e backup di emergenza Dell DataSafe** dal menu **Opzioni ripristino di sistema** e seguire le istruzioni visualizzate.

 **N.B.:** la procedura di ripristino può richiedere anche più di un'ora, a seconda della dimensione dei dati da ripristinare.

 **N.B.:** per ulteriori informazioni, consultare l'articolo di conoscenza di base 353560 sul sito Web support.dell.com.

Aggiornamento a Dell DataSafe Local Backup Professional

 **N.B.:** Dell DataSafe Local Backup Professional potrebbe essere installato sul computer se ordinato al momento dell'acquisto.

Dell DataSafe Local Backup Professional offre funzioni aggiuntive che consentono di:

- effettuare un backup e ripristinare il computer in base alle tipologie di file
- effettuare un backup dei file su una periferica di memorizzazione locale
- programmare backup automatici

Per passare a Dell DataSafe Local Backup Professional:

1. Fare doppio clic sull'icona Dell DataSafe Local Backup  nella barra delle applicazioni.
2. Fare clic su **AGGIORNA ORA!**
3. Seguire le istruzioni visualizzate per completare l'aggiornamento.

Supporto di ripristino del sistema

 **ATTENZIONE:** sebbene il supporto di ripristino del sistema sia progettato per preservare i file di dati presenti sul computer, si consiglia di effettuare una copia di backup dei file di dati prima di utilizzarlo.

È possibile utilizzare il supporto di ripristino del sistema, creato con Dell DataSafe Local Backup, per riportare il disco rigido allo stato operativo in cui era al momento dell'acquisto, senza cancellare i file di dati presenti sul computer.

Utilizzare il supporto di ripristino del sistema in caso di:

- Malfunzionamento del sistema operativo che esclude l'uso delle opzioni di ripristino installate sul computer.
- Malfunzionamento del disco rigido che esclude il ripristino dei dati.

Per ripristinare l'immagine di fabbrica del computer usando il supporto di ripristino del sistema:

1. Inserire il disco o la chiave USB di ripristino del sistema e riavviare il computer.
 2. Quando viene visualizzato il logo DELL™, premere immediatamente <F12>.
-  **N.B.:** se si attende troppo a lungo e viene visualizzato il logo del sistema operativo, attendere la visualizzazione del desktop di Microsoft® Windows®; quindi spegnere il computer e riprovare.
3. Selezionare la corretta periferica di avvio dall'elenco e premere <Invio>.

Seguire le istruzioni visualizzate per completare il processo di ripristino.

Dell Factory Image Restore



 **ATTENZIONE:** Dell Factory Image Restore elimina permanentemente tutti i dati nel disco rigido e rimuove i programmi installati dopo avere ricevuto il computer. Se possibile, eseguire il backup dei dati prima di utilizzare questa opzione. Utilizzare Dell Factory Image Restore soltanto se Ripristino configurazione di sistema non è riuscito a risolvere il problema relativo al sistema operativo.

 **N.B.:** Dell Factory Image Restore potrebbe non essere disponibile in alcuni paesi o per specifici computer.

 **N.B.:** qualora Dell Factory Image Restore non sia disponibile sul proprio computer, utilizzare Dell DataSafe Local Backup (consultare "Dell DataSafe Local Backup" a pagina 65) per ripristinare il sistema operativo.

È possibile utilizzare Dell Factory Image Restore esclusivamente come ultimo metodo per ripristinare il sistema operativo. Questa opzione ripristina il disco rigido allo stato operativo in cui si trovava quando è stato acquistato il computer. I programmi o i file aggiunti da quando si è ricevuto il computer, inclusi i file di dati, vengono eliminati permanentemente dal disco rigido. I file di dati comprendono: documenti, fogli elettronici, messaggi di posta elettronica, foto digitali, file musicali e così via. Se possibile, eseguire un backup di tutti i dati prima di utilizzare Dell Factory Image Restore.

Avvio di Dell Factory Image Restore

1. Accendere il computer.
2. Quando viene visualizzato il logo DELL™, premere più volte <F8> per accedere alla finestra delle **Opzioni di avvio avanzate**.
 **N.B.:** se si attende troppo a lungo e viene visualizzato il logo del sistema operativo, attendere la visualizzazione del desktop di Microsoft® Windows®, quindi spegnere il computer e riprovare.
3. Selezionare **Ripristina il computer**. Viene visualizzata la finestra **Opzioni ripristino di sistema**.
4. Selezionare un layout di tastiera e fare clic su **Avanti**.
5. Per accedere alle funzioni di ripristino, effettuare l'accesso come utente locale. Per accedere al prompt dei comandi, digitare `amministratore` nel campo **Nome utente** e fare clic su **OK**.
6. Fare clic su **Dell Factory Image Restore**. Verrà visualizzata la schermata iniziale di **Dell Factory Image Restore**.
 **N.B.:** in funzione della configurazione, potrebbe essere necessario selezionare **Dell Factory Tools**, quindi **Dell Factory Image Restore**.
7. Fare clic su **Avanti**. Verrà visualizzata la schermata **Conferma eliminazione dati**.
 **N.B.:** se non si desidera continuare con Dell Factory Image Restore, fare clic su **Annulla**.
8. Fare clic sulla casella di controllo per confermare che si desidera continuare con la formattazione del disco rigido e con il ripristino del sistema operativo nelle condizioni iniziali, quindi fare clic su **Avanti**. Il processo di ripristino inizia e potrebbe impiegare cinque o più minuti. Verrà visualizzato un messaggio quando il sistema operativo e le applicazioni installate al momento della spedizione del computer sono stati ripristinati alla condizione iniziale.
9. Fare clic su **Fine** per riavviare il sistema.

Assistenza

Se si riscontra un problema con il computer, è possibile completare i passi seguenti per diagnosticare e risolvere il problema:

1. Vedere "Soluzione dei problemi" a pagina 48 per conoscere le informazioni e le procedure relative al problema che si è verificato.
2. Per ulteriori informazioni sulla risoluzione dei problemi, consultare *Dell Technology Guide* presente sul disco rigido o sul sito Web support.dell.com/manuals.
3. Consultare "Dell Diagnostics" a pagina 59 per conoscere le procedure su come eseguire Dell Diagnostics.
4. Compilare l'"Elenco di controllo della diagnostica" a pagina 76.
5. Usare la gamma completa di servizi in linea disponibili sul sito Web support.dell.com per ottenere assistenza relativamente alle procedure di installazione e risoluzione dei problemi. Consultare "Servizi in linea"

a pagina 72 per un elenco completo dei servizi disponibili su Dell Support in linea.

6. Se il problema non è stato risolto seguendo le indicazioni riportate, consultare "Prima di chiamare" a pagina 75.

 **N.B.:** effettuare la chiamata a Dell Support da una postazione vicina o davanti al computer in modo da poter eseguire le procedure necessarie richieste dal personale addetto.

 **N.B.:** il sistema di Codici del servizio espresso di Dell potrebbe non essere disponibile in tutti i Paesi.

Quando il servizio di assistenza telefonica automatizzato lo richiede, inserire il codice di servizio espresso per inoltrare la chiamata al personale del supporto preposto. Se il codice del servizio espresso non è disponibile, aprire la cartella **Dell Accessories** (Accessori Dell), fare doppio clic sull'icona **Express Service Code** (Codice del servizio espresso) e seguire le istruzioni.

 **N.B.:** alcuni dei servizi non sono disponibili al di fuori degli Stati Uniti. Per informazioni sulla disponibilità di tali servizi contattare il rappresentante Dell locale.

Supporto tecnico e servizio clienti

Il servizio di assistenza di Dell è disponibile per rispondere a domande sull'hardware Dell. Il personale del supporto si serve di strumenti di diagnostica computerizzata per poter fornire risposte accurate e veloci.

Per contattare il servizio del supporto tecnico di Dell, consultare "Prima di chiamare" a pagina 75 e individuare le informazioni dei contatti per la propria regione oppure accedere a **support.dell.com**.

DellConnect

DellConnect™ è un semplice strumento per l'accesso in linea che permette al personale dell'assistenza di Dell e dei servizi di supporto di accedere al computer dell'utente mediante una connessione a banda larga, diagnosticare il problema e ripararlo sotto la supervisione dell'utente stesso. Per ulteriori informazioni, visitare **www.dell.com/dellconnect**.

Servizi in linea

Nei seguenti siti Web è possibile avere maggiori informazioni sui prodotti e servizi di Dell:

- **www.dell.com**
- **www.dell.com/ap** (solo per i paesi asiatici o dell'area del Pacifico)
- **www.dell.com/jp** (solo per il Giappone)
- **www.euro.dell.com** (solo per l'Europa)
- **www.dell.com/la** (solo per i paesi dell'America Latina e dell'area caraibica)
- **www.dell.ca** (solo per il Canada)

È possibile accedere all'assistenza di Dell tramite i seguenti siti Web e indirizzi di posta elettronica:

Siti Web dell'assistenza di Dell

- **support.dell.com**
- **support.jp.dell.com** (solo per il Giappone)
- **support.euro.dell.com** (solo per l'Europa)
- **supportapj.dell.com** (solo Asia Pacifico)

Indirizzi di posta elettronica di Dell Support

- **mobile_support@us.dell.com**
- **support@us.dell.com**
- **la-techsupport@dell.com** (solo per i paesi dell'America Latina e dell'area caraibica)
- **apsupport@dell.com** (solo paesi asiatici o dell'area del Pacifico)

Indirizzi di posta elettronica del marketing e commerciali di Dell

- **apmarketing@dell.com** (solo per i paesi asiatici o per l'area del Pacifico)
- **sales_canada@dell.com** (solo per il Canada)

Protocollo di trasferimento dei file (FTP) anonimo

- **ftp.dell.com**

Collegarsi come utente `anonimo` e usare il proprio indirizzo di posta elettronica come password.

Sistema automatizzato di controllo dello stato dell'ordine

Per controllare lo stato di un prodotto Dell ordinato, accedere al sito Web **support.dell.com**, o telefonare al servizio automatizzato di controllo dello stato dell'ordine. Una voce registrata richiederà le informazioni necessarie per identificare l'ordine e fornirà le informazioni relative.

In caso di problemi relativi a un ordine, ad esempio parti mancanti o non corrette o fatturazione imprecisa, contattare il servizio di assistenza clienti Dell. Prima di chiamare, assicurarsi di avere a disposizione la fattura o la distinta di imballaggio.

Per il numero telefonico da contattare nella propria regione, consultare "Come contattare Dell" a pagina 77.

Informazioni sul prodotto

Per ottenere informazioni su altri prodotti forniti da Dell o eseguire un ordine, visitare il sito Web di Dell all'indirizzo **www.dell.com**. Per ottenere il numero di telefono da chiamare per parlare con uno specialista dell'ufficio vendite, consultare "Come contattare Dell" a pagina 77.

Restituzione di prodotti durante il periodo di garanzia per riparazione o per rimborso

Preparare gli oggetti da restituire, per riparazione o rimborso, seguendo la procedura descritta:

 **N.B.:** prima di restituire il prodotto a Dell, accertarsi di eseguire il backup di tutti i dati presenti sul disco rigido e su qualsiasi periferica di memorizzazione presente nel prodotto. Rimuovere tutte le informazioni riservate, proprietarie e personali e tutte le unità rimovibili, come CD e ExpressCard. Dell declina qualsiasi responsabilità in relazione a qualsivoglia informazione personale, proprietaria o riservata, per la perdita o l'alterazione di dati; per la perdita o il danneggiamento di supporti rimovibili eventualmente inseriti nella restituzione.

1. Contattare Dell per ottenere il numero di autorizzazione di ritorno materiali (RMA) che dovrà essere riportato in modo ben visibile sulla parte esterna dell'imballo. Per il numero telefonico da contattare nella propria regione, consultare "Come contattare Dell" a pagina 77.
2. Allegare una copia della fattura e una lettera in cui si riportano i motivi della restituzione.
3. Allegare una copia dell'Elenco di controllo della Diagnostica (vedere "Elenco di controllo della diagnostica" a pagina 76), che indica le prove eseguite e gli eventuali messaggi d'errore riportati da Dell Diagnostics (vedere "Dell Diagnostics" a pagina 59).
4. Se l'oggetto viene restituito per ottenere un rimborso, allegare tutti gli accessori che appartengono a tale prodotto (cavi di alimentazione, software, documentazione, ecc.).

5. Imballare il prodotto da restituire nella confezione originale o in una analoga.

 **N.B.:** le spese di spedizione sono a carico del cliente. Il cliente dovrà inoltre provvedere personalmente ad assicurare il prodotto restituito e si assume ogni responsabilità in caso di smarrimento durante la spedizione. Non verranno accettati pacchi in contrassegno.

 **N.B.:** i resi che non soddisfino tutti i precedenti requisiti saranno rifiutati dall'ufficio ricezione merci di Dell e rispediti al mittente.

Prima di chiamare

 **N.B.:** prima di chiamare, assicurarsi di avere a disposizione il codice del servizio espresso, che consente al servizio di assistenza telefonica automatizzato di Dell di smistare la chiamata in modo più efficiente. È possibile che venga richiesto anche il numero di servizio (presente sul fondo del computer).

Ricordarsi di compilare il seguente elenco di controllo della diagnostica. Se possibile, prima di contattare la Dell per richiedere supporto, accendere il computer e usare un telefono vicino al computer. Potrebbe venire richiesto di digitare alcuni comandi da tastiera, riferire informazioni dettagliate durante le operazioni o tentare di seguire procedure per la risoluzione del problema la cui esecuzione è possibile solo sul computer stesso. Accertarsi che la documentazione del computer sia disponibile.

Elenco di controllo della diagnostica

- Nome:
- Data:
- Indirizzo:
- Numero di telefono:
- Numero di servizio (codice a barre posto sul retro o sul fondo del computer):
- Codice del servizio espresso:
- Numero RMA di autorizzazione per la restituzione di materiali (se fornito dal supporto tecnico di Dell):
- Sistema operativo e versione:
- Periferiche:
- Schede di espansione:
- Si è collegati a una rete? Sì/No
- Rete, versione e adattatore di rete:
- Programmi e versioni:

Consultare la documentazione del sistema operativo in dotazione per determinare il contenuto dei file di avvio del computer. Se si dispone di una stampante, stampare ognuno dei file, altrimenti annotarne il contenuto prima di contattare Dell.

- Messaggio di errore, codice bip o codice di diagnostica:
- Descrizione del problema e procedure di risoluzione eseguite:

Come contattare Dell

Per i clienti degli Stati Uniti, chiamare il numero 800-WWW-DELL (800-999-3355).

 **N.B.:** se non si dispone di una connessione a Internet attiva, è possibile reperire le informazioni sui contatti sulla fattura di acquisto, sulla distinta di imballaggi, sulla fattura o sul catalogo dei prodotti Dell.

Dell fornisce numerose opzioni di assistenza in linea e telefonica. La disponibilità varia in base al paese e al prodotto e alcuni servizi potrebbero non essere disponibili nella zona del cliente.

Per contattare Dell per problemi commerciali, di assistenza tecnica o per supporto tecnico:

1. Visitare il sito Web **support.dell.com/contactdell**.
2. Selezionare il proprio paese o regione.
3. Selezionare l'appropriato collegamento al servizio o all'assistenza, in funzione delle specifiche esigenze.
4. Scegliere il metodo per contattare Dell più comodo.

Come trovare altre informazioni e risorse

Se è necessario:

reinstallare il sistema operativo

eseguire un programma di diagnostica per il computer

reinstallare il software di sistema del laptop

trovare maggiori informazioni sul sistema operativo Microsoft® Windows® e sulle funzioni

aggiornare il computer con una nuova o ulteriore memoria oppure con un nuovo disco rigido

reinstallare o sostituire un componente guasto o difettoso

Consultare:

"Supporto di ripristino del sistema" a pagina 67

"Dell Diagnostics" a pagina 59

"I miei download Dell" a pagina 56

support.dell.com

il *Manuale per l'assistenza* sul sito Web **support.dell.com/manuals**.



N.B.: in alcuni paesi, l'apertura del computer e la sostituzione dei componenti può rendere nulla la garanzia. Controllare la garanzia (anche quella per la restituzione) prima di aprire il computer.

Se è necessario:

trovare le informazioni sulle best practice relative alla protezione del computer

rivedere le informazioni della garanzia, i Termini e le condizioni (soltanto U.S.A.), Istruzioni sulla sicurezza, Avvisi normativi, Informazioni sull'ergonomia e il Contratto di licenza con l'utente finale

trovare il service tag/codice del servizio espresso — è necessario utilizzare il service tag per identificare il computer su **support.dell.com** o per contattare l'assistenza tecnica

Consultare:

i documenti sulla sicurezza e le normative forniti con il computer e anche la homepage Regulatory Compliance all'indirizzo **www.dell.com/regulatory_compliance**

la parte inferiore del computer
il **Dell Support Center**. Per avviare l'applicazione **Dell Support Center**, fare clic sull'icona  nella barra delle applicazioni

Come trovare altre informazioni e risorse

Se è necessario:



trovare driver e download; file Leggimi
accedere all'assistenza tecnica e alla guida del prodotto
verificare lo stato dell'ordine per i nuovi acquisti
trovare soluzioni risposte alle domande più comuni
trovare informazioni su gli aggiornamenti dell'ultimo minuto sulle modifiche tecniche al computer o a materiale di riferimento tecnico avanzato per tecnici o utenti esperti

Consultare:

support.dell.com

Specifiche

Questa sezione fornisce le informazioni necessarie per configurare, aggiornare i driver e aggiornare il computer.

 **N.B.:** le offerte variano da paese a paese. Per ulteriori informazioni sulla configurazione del computer, fare clic su **Start**  → **Guida in linea e supporto tecnico** e selezionare l'opzione per visualizzare le informazioni relative al computer.

Modello del computer

Studio 1555/1557/1558

Informazioni sul computer

Chipset di sistema	Intel GM45/PM45 + ICH9M (Studio 1555)
	chipset Mobile Intel serie 5 Express PM55 (Studio 1557)
	chipset Mobile Intel serie 5 Express HM55 (Studio 1558)

Informazioni sul computer

Larghezza del bus di dati	64 bit
Larghezza del bus della memoria DRAM	bus a 64-bit a canale doppio (2)
EPROM flash	4 MB
Bus grafico	PCI Express x16
Bus PCI	32 bit

Modello del computer	Studio 1555	Studio 1557	Studio 1558
Processore			
Tipo	Intel® Core™2 Duo Intel Pentium® Dual-Core Intel Celeron® Dual-Core Intel Celeron	Intel Core i7	Intel Core i3 Intel Core i5 Intel Core i7
Memoria cache L1	64 KB (32 KB per unità di elaborazione)	128 KB (32 KB per unità di elaborazione)	128 KB (32 KB per unità di elaborazione)
Memoria cache L2	3 MB o 6 MB (Intel Core2 Duo) 1 MB (Intel Celeron, Intel Pentium Dual-Core e Intel Celeron Dual-Core)	1 MB	1 MB
Memoria cache L3		fino a 8 MB di dati condivisi	fino a 4 MB di dati condivisi

Modello del computer**Studio 1555****Studio 1557****Studio 1558****Video**

Interfaccia LCD	Low Voltage Differential Signaling (LVDS)	LVDS	LVDS
Supporto TV Separato	HDMI 1.3B	HDMI 1.3B	HDMI 1.3B
Tipo di video	integrato su scheda di sistema	integrato su scheda di sistema	integrato su scheda di sistema
Controller video	ATI Mobility Radeon HD 4570	ATI Mobility Radeon HD 4570	ATI Mobility Radeon HD 4570 ATI Mobility Radeon HD 5470
Memoria video	GDDR3 256 MB/512 MB	DDR3 512 MB/1 GB	DDR3 512 MB/1 GB

Specifiche

Modello del computer	Studio 1555	Studio 1557	Studio 1558
UMA			
Tipo di video	integrato su scheda di sistema		integrato su scheda di sistema
Controller video	Mobile Intel GMA 4500MHD		Intel GMA HD
Memoria video	fino a 358 MB di memoria condivisa		fino a 1,7 GB di memoria condivisa

ExpressCard

Controller dell'ExpressCard	Intel ICH9M (Studio 1555) chipset Mobile Intel serie 5 Express PM55 (Studio 1557) chipset Mobile Intel serie 5 Express HM55 (Studio 1558)
Schede supportate	ExpressCard/34 (34 mm) 1,5 V e 3,3 V
Dimensione del connettore	26 piedini

Memoria

Connettori	due connettori SODIMM accessibili dall'utente
Capacità	1 GB, 2 GB e 4 GB
Tipo di memoria	800 MHz SODIMM DDR2 (Studio 1555) 1067/1333 MHz SODIMM DDR3 (Studio 1557/Studio 1558)
Memoria minima	1 GB (canale singolo)
Memoria massima	8 GB (canale doppio - 4 GB x 2)

 **N.B.:** per istruzioni sull'aggiornamento della memoria, consultare il *Manuale per l'assistenza* sul sito Web support.dell.com/manuals.

Specifiche

Connettori

Audio	connettore per ingresso microfono e connettori per due cuffie/altoparlanti stereo
IEEE 1394a	connettore 4-pin mini, non alimentato
Mini-Card	uno slot per Mini-Card tipo IIIA, uno slot per Mini-Card a metà altezza
HDMI	19 piedini
Adattatore di rete	un connettore RJ45
eSATA	un connettore combo a sette pin/quattro pin eSATA/USB
USB	due connettori a 4 piedini conformi allo standard USB 2.0
Video	connettore a 15 fori

Comunicazioni

Modem (opzionale)	Modem USB esterno V.92 56K
Controller del modem	Modem hardware
Interfaccia modem	USB
Adattatore di rete	LAN 10/100/1000 Ethernet su scheda madre
Comunicazione wireless	WLAN, WiMax a/b/g/n e WWAN ExpressCard con tecnologia wireless Bluetooth®

Audio

Tipo audio	Codec audio IDT 92HD73C ad alta definizione
Controller audio	audio ad alta definizione con 5.1 canali
Conversione stereo	24 bit (da analogico a digitale e da digitale a analogico)
Interfaccia interna	audio Intel ad alta definizione
Altoparlante	due altoparlanti da 4,5 ohm e un subwoofer da 4 ohm
Amplificatore dell'altoparlante interno	2 Watt per canale in 4,5 ohm e subwoofer da 3 Watt per canale
Comandi del volume	menu dei programmi e comandi multimediali

Videocamera (opzionale)

Pixel	2.0 megapixel
Risoluzione video	320 x 240 ~ 1600 x 1200 (640 x 480 a 30 fps)
Angolo di visualizzazione diagonale	66°

Tastiera (retroilluminata)

Numero di tasti	86 (U.S.A. e Canada); 102 (Europa); 105 (Giappone); 104 (Brasile)
Layout	QWERTY/AZERTY/Kanji

Specifiche

Schermo

Tipo	15,6" HD+ WLED TrueLife 15,6" HD+ LED retroilluminato, TrueLife 15,6" Ultrasharp FHD LED retroilluminato, TrueLife
Dimensioni:	
Altezza	193,5 mm
Larghezza	344,2 mm
Diagonale	396,2 mm
Risoluzione massima	HD: 1366 x 768 HD+: 1600 x 900 FHD: 1920 x 1080
Frequenza di aggiornamento	60 Hz
Angolo di funzionamento	da 0° (chiuso) a 140°

Schermo

Angoli di visualizzazione:

Orizzontale	HD: 40/40 HD+/FHD: 60/60
Verticale	HD: 15/30 HD+/FHD: 50/50

Passo dei pixel	HD: 0,252 x 0,252 mm HD+: 0,215 x 0,215 mm FHD: 0,18 x 0,18 mm
-----------------	--

Controlli	la luminosità può essere controllata tramite i tasti di scelta rapida (consultare <i>Dell Technology Guide</i> per ulteriori informazioni)
-----------	--

Touchpad

Risoluzione posizione X/Y (modalità tabella grafica)	240 cpi
Dimensione	
Larghezza	area sensibile al tocco di 73,09 mm
Altezza	Rettangolo da 40,09 mm

Batteria

Tipo	ioni di litio "smart" a 4 elementi (Studio 1555) ioni di litio "smart" da 6/9 elementi (Studio 1555/1557/1558)
Profondità	48,3 mm (4/6/9 elementi)
Altezza	20,4 mm (4/6 elementi) 37,8 mm (9 elementi)
Larghezza	206,6 mm (4/6 elementi) 284,9 mm (9 elementi)

Specifiche

Batteria

Peso	0,24 kg (4 elementi)
	0,34 kg (6 elementi)
	0,50 kg (9 elementi)
Tensione	11,1 V c.c. (6/9 elementi)
	14,8 V c.c. (4 elementi)
Tempo di carica (approssimativo)	4 ore (quando il computer è spento)
Autonomia	varia in base alle condizioni operative e può essere notevolmente ridotta in alcune condizioni a consumo intenso. consultare la <i>Dell Technology Guide</i> per ulteriori informazioni.

Batteria

Durata	300 cicli di scarica/ricarica (approssimativa)
Intervallo della temperatura:	
In funzione	da 0 a 35 °C
Stoccaggio	da -40 a 65 °C
Batteria pulsante	CR-2032

Adattatore c.a.

Tensione in entrata	100–240 V c.a.
Corrente in entrata	1,5 A/1,6 A/1,7 A
Frequenza in entrata	50–60 Hz
Alimentazione di uscita	65 W o 90 W
Corrente in uscita (65 W)	4,34 A (massimo con impulso da 4 secondi) 3,34 A (continua)
Corrente in uscita (90 W)	5,62 A (massimo con impulso da 4 secondi) 4,62 A (continua)
Tensione nominale di uscita	19,5 +/-1 Vcc

Adattatore c.a.

Dimensioni:	
65 W (serie E)	
Altezza	16 mm 15 mm (scheda Auto-Air)
Larghezza	66 mm
Profondità	127 mm
Peso (con i cavi)	0,29 kg 0,26 kg (scheda Auto-Air, senza cavo c.a. e cavo prolunga c.c.)

Specifiche

Adattatore c.a.

90 W (serie E)

Altezza	16 mm
Larghezza	70 mm
Profondità	147 mm
Peso (con i cavi)	0,34 kg

Intervalli della temperatura:

In funzione	da 0 a 35 °C
	da 0 a 40 °C (scheda Auto-Air)
Stoccaggio	da -40 a 65 °C
	da -40 a 70 °C (scheda Auto-Air)

Dimensioni

Altezza	da 25,3 a 38,9 mm
Larghezza	371,6 mm
Profondità	253,0 mm
Peso (con batteria a 6 elementi e unità ottica):	configurabile a meno di 2,52 kg

Ambiente computer

Intervallo della temperatura:

In funzione da 0 a 35 °C

Stoccaggio da -40 a 65 °C

Umidità relativa (massima):

In funzione dal 10 al 90%
(senza condensa)Stoccaggio dal 5 al 95%
(senza condensa)

Vibrazione massima (usando uno spettro a vibrazione casuale che simula l'ambiente dell'utente):

In funzione 0,66 GRMS

Spento 1,30 GRMS

Ambiente computer

Urto massimo (in funzionamento: misurato con Dell Diagnostics in esecuzione sul disco rigido e impulso emisinusoidale di 2 ms; non in funzionamento: misurato con il disco rigido con la testina parcheggiata e un impulso emisinusoidale di 2 ms):

In funzione 110 G

Spento 160 G

Altitudine (massima):

In funzione da -15,2 a 3048 m

Stoccaggio da -15,2 a 10.668 m

Livello di sostanze contaminanti via aria G2 o inferiore come definito da ISA-S71.04-1985

Appendice

Avviso sul prodotto Macrovision

Questo prodotto incorpora la tecnologia di protezione del copyright che è protetta dai brevetti statunitensi e da altri diritti di proprietà intellettuale di Macrovision Corporation e altri proprietari di diritti. L'uso di tale tecnologia deve essere autorizzato da Macrovision Corporation ed è previsto in ambito privato e per altri scopi limitati, salvo diversa autorizzazione da parte di Macrovision Corporation. È vietato decodificare o disassemblare il prodotto.

Informazioni per NOM o Official Mexican Standard (solo per il Messico)

Le seguenti informazioni sono fornite nei dispositivi descritti in questo documento, in conformità ai requisiti dell'Official Mexican Standard (NOM):

Importatore:

Dell México S.A. de C.V.

Paseo de la Reforma 2620 - 11°

Col. Lomas Altas

11950 México, D.F.

Numero del modello normativo	Tensione	Frequenza	Consumo di elettricità	Tensione di uscita	Intensità di uscita
PP39L	100–240 V c.a.	50–60 Hz	1,5 A/1,6 A/1,7 A	19,5 V c.c.	3,34 A/4,62 A

Per i dettagli, consultare le informazioni sulla sicurezza fornite con il computer.

Per informazioni sulle best practice relative alla protezione, consultare la homepage Regulatory Compliance all'indirizzo www.dell.com/regulatory_compliance.

Indice analitico

A

accesso FTP, anonimo **72**

adattatore c.a.

dimensioni e peso **92**

C

CD, riproduzione e creazione **45**

chipset **81**

ciabatte, utilizzo **6**

come contattare Dell **75**

Come contattare Dell online **77**

computer, configurazione **5**

configurazione, operazioni preliminari **5**

connessione a Internet **16**

connessione di rete wireless **50**

connessioni di rete

risoluzione **50**

96

D

danni, come evitare **5**

DellConnect **71**

Dell Diagnostics **59**

Dell Factory Image Restore **68**

Dell Support Center **55**

Dell Touch Zone **36**

dischi

utilizzo **40**

driver e download **80**

DVD, riproduzione e creazione **45**

E

Elenco di controllo della diagnostica **76**

F

flick **39**

flusso d'aria, consentire **5**

funzionalità del computer **44**

funzionalità software **44**

G

guida in linea

 ottenere assistenza e supporto **70**

I

indirizzi e-mail

 per supporto tecnico **72**

ISP

 fornitore di servizi Internet **16**

M

Messaggi di sistema **56**

movimenti

 schermo a sfioramento **37**

 touchpad **30**

P

problemi, soluzione **48**

problemi di alimentazione, soluzione **51**

problemi di memoria

 soluzione **52**

problemi relativi all'hardware

 diagnosi **58**

problemi relativi al software **53**

prodotti

 informazioni e acquisto **73**

- R**
- restituzione in garanzia **74**
 - rete con fili
 - cavo di rete, collegamento **7**
 - ripristino immagine fabbrica **68**
 - risoluzione dei problemi **48**
 - Risoluzione dei problemi relativi all'hardware **58**
 - risorse, ulteriori **78**
- S**
- schermo a sfioramento **36**
 - movimenti **37**
 - servizio clienti **71**
 - siti supportati
 - siti Web **72**
 - specifiche **81**
 - spedizione prodotti
 - per la riparazione o la restituzione **74**
 - supporto per indirizzi e-mail **72**
 - supporto per la memoria **85**
- T**
- trovare altre informazioni **78**
- V**
- ventilazione, garantire **5**
- W**
- Windows
 - Verifica guidata compatibilità programmi **53**

Stampato in Irlanda.

www.dell.com | support.dell.com



OGV6J6A00